

POP[®]

Nueva Remachadora ProSet™ 1600

Gran fuerza en una herramienta confiable, compacta y ligera

La remachadora ProSet™ 1600 está entre las herramientas con mejor relación fuerza-peso en la industria. Además de su diseño compacto, su mango redondeado provee una sujeción confortable que minimiza la fatiga del usuario y aumenta la capacidad de maniobrar en espacios reducidos.

La remachadora ProSet™ 1600 mantendrá sus líneas de producción funcionando a máxima capacidad. Gracias a la innovadora nariz con desconexión rápida, el mantenimiento de los componentes frontales se realiza en minutos - sin necesidad de herramientas. Con el sistema de recolección de mandriles de la ProSet™1600, los mandriles de desecho se recolectan instantáneamente y con su sistema de desconexión rápida la limpieza del vaso colector es extremadamente ágil, manteniendo las áreas de trabajo limpias y seguras, reduciendo al mínimo los tiempos no productivos.

La remachadora ProSet™ 1600 también ofrece una innovadora conexión de aire con Encendido/Apagado del suministro de aire, rotación de 360° que puede posicionarse a la derecha o izquierda de la herramienta, proveyendo una flexibilidad adicional, ahorrando energía y reduciendo los costos de operación. La remachadora ProSet™ 1600 aplica remaches de 2.0 mm (Micro), 3/32" (2.4 mm) y 1/8" (3.2 mm) de diámetro en todos los materiales y hasta remaches abiertos de acero-acero de 5/32" (4.0 mm) de diámetro.

Características y Beneficios

- **Ergonomía**
Construcción ligera con polímeros
Cómodo gatillo para 2 dedos con baja fuerza de activación
Desalajo de aire direccionable
- **Desempeño**
Alta relación fuerza-peso
Nariz con desconexión rápida
Caja de mordazas con desconexión rápida
Vaso colector con desconexión rápida
- **Economía**
Ahorradora de energía, conexión de aire giratoria con encendido/apagado y opción de instalación en ambos lados.
- **Adaptabilidad**
Capaz de colocar remaches micro de 2 mm
Disponible nariz extendida de 5" para extra alcance
Compatible con el presentador de remaches POP[®]



Ligera y cómoda
Operación



Nariz con
Desconexión
Rápida



Caja de Mordazas con
Desconexión Rápida



www.emhart.com

Emhart
Teknologies
POP[®]

POP® Remachadora ProSet™ 1600

ProSet™ 1600

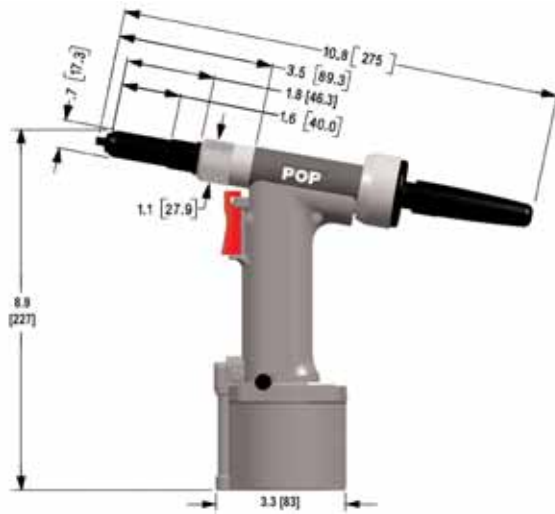

ProSet™ 1600 MCS

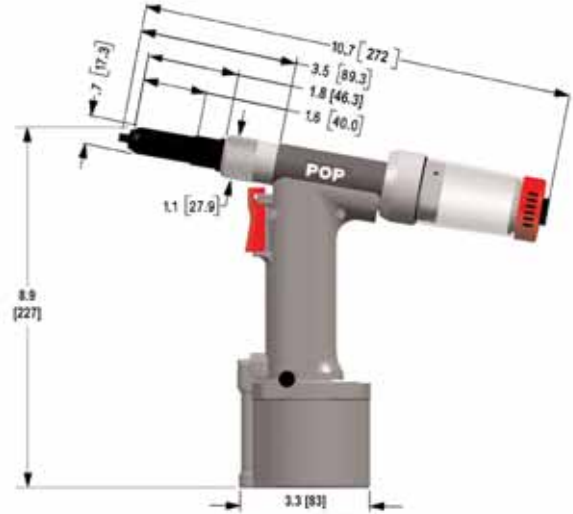

Especificaciones

Modelo	ProSet™ 1600	ProSet™ 1600MCS
Peso	2.14 lbs. (0.97 kg)	2.29 lbs. (1.04 kg)
Largo	10.83" (275 mm)	10.71" (272 mm)
Alto	8.94" (227 mm)	
Carrera	0.71" (18 mm)	
Presión de Trabajo	72.5 - 100 psi (5.0 - 6.9 bar)	
Fuerza de Tracción	1090 lbs @ 90 psi (4850 N @ 6.2 bar)	
Relación Fuerza-Peso	509 lbf/lb (5 kN/kg)	476 lbf/lb (4.6 kN/kg)
Consumo de Aire	0.043 cu. ft por remache (1.22 litros por remache)	2.47 scfm (max) [70 litros/min (max)]

Capacidad de remachado

Tipo Remache	Material del Remache (Cuerpo-Mandril)	Diámetro de remache		
		3/32" (*) (2.4 mm)	1/8" (3.0-3.2 mm)	5/32" (4.0 mm)
Abierto y MultiGrip	Aluminio- Aluminio	✓	✓	✓
	Aluminio- Acero o Acero inoxidable	✓	✓	✓
	Acero-Acero	✓	✓	✓ ^(†)
	Acero inoxidable- Acero inoxidable; Monel- Acero o Acero inoxidable	✓	✓	
Sellado	Aluminio-Aluminio	✓	✓	✓
	Aluminio- Acero o Acero inoxidable Cobre-Acero	✓	✓	✓ ^(‡)
	Acero-Acero	✓	✓	
	Acero Inoxidable-Acero Inoxidable	✓	✓	
Remaches LSR	Aluminio-Aluminio	✓	✓	✓
Remaches HR™	Acero-Acero	✓	✓	
Remache "T"	Aluminio-Acero	✓	✓	✓
Self Plugger	Acero-Acero	✓	✓	
Capacidad colector mandriles MCS (# clavos)		300	120	90

Accesorios Opcionales

Número de Parte	Descripción
PRN214	Boquilla para Remaches Micro de 2.0mm
PRG402-02	Mordazas para Remaches Micro de 2.0mm
FAN239-174	Kit de Nariz Extendida - 5" de Largo
FA203-408	Adaptador para Colector de Mandriles Remoto
FAN239-177	Kit de Recolección de Mandriles



RemachePOP®
Exija el Original



Nariz Extendida de 5"

(*) Usar el Empujador de mordazas FAN239-176 (†) Excluye MultiGrip;
(‡) Ajustar Presión de aire a 90 psi (6.2 bar).

Americas

Emhart Teknologies
50 Shelton Technology Center
P.O. Box 859
Shelton, CT 06484 USA
Tel: (203) 924-9341
Fax: (800) 225-5614

Canada: (514) 351-0330
Brazil: + 55 11 3871-6460
México: + 52-55-5326-7100

Europe

Emhart Teknologies
177 Walsall Road, Perry Barr
Birmingham, B42 1BP, UK
Tel: +44 (0) 121 331-2460
Fax: +44 (0) 121 356-1598

Asia Pacific

Emhart Teknologies
Shuwa Kioicho Park, Bldg 3F
3-6 Kioicho, Chiyoda-Ku
Tokyo 102-0094, Japan
Tel: +81 (03) 3265-7291
Fax: +81 (03) 3265-7298

**Emhart
Teknologies**
POP®